

GUIDE D'INSTALLATION ET D'UTILISATION
HANDLEIDING VOOR INSTALLATIE EN GEBRUIK
INSTALLATIONS- UND BEDIENUNGSANLEITUNG
USER AND INSTALLATION INSTRUCTIONS
MODALITÀ DI UTILIZZO E INSTALLAZIONE
INSTRUCCIONES DE USO E INSTALACIÓN
MODO DE EMPREGO E DE INSTALAÇÃO

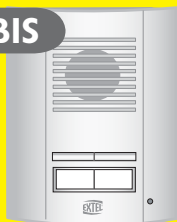

WEPA 245 BIS

WEPA 246 BIS



WEPA 245 Bis : Type : PACB 245 + PAPL 245

WEPA 246 Bis : Type : 2 x PACB 245 + PAPL 246



1. GENERALITE / ALGEMEENHEID / ALLGEMEINES / INTRODUCCION INFORMAZIONI GENERALI / GENERALIDAD / GENERALIDADES

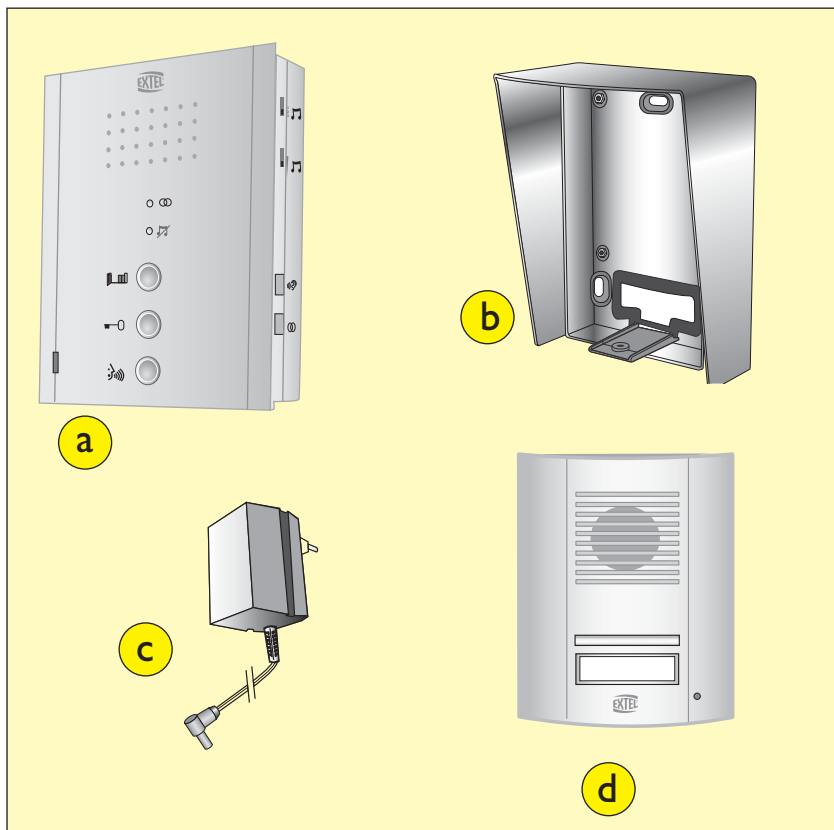

a Poste de réponse - Antwoordpost binnen - Innensprechanlage - Interior response unit - Apparecchio interno di risposta - Puerta interior de respuesta - Posto interior de resposta

b Visière anti-pluie - Regenkap - Regenschutz-einfassung - Rain Shield
Visiera Antipioggia - Visera anti-lluvia - Pala de protecção para a chuva

c Adaptateur - Adapter - Netzadapter - Adaptor - Adattatore - Adaptador
Adaptador

d Platine de rue - Straatunit - Außensprechanlage - Street plate -
Pulsantiera esterna - Placa exterior - Placa de rua

GENERALITE

Cet interphone est composé d'un poste intérieur de réponse, et d'une platine de rue extérieure permettant de communiquer avec le visiteur qui a sonné.

2 fils sont nécessaires pour toutes les fonctions : sonnerie, interphone, commande d'une gâche ou d'une serrure électrique et commande d'un automatisme de portail.

Pour un usage efficace, veuillez lire attentivement et conserver ce manuel d'instruction.

ALGEMEENHEID

Deze intercom bestaat uit een antwoordpost voor binnen en een straatunit voor buiten die de communicatie mogelijk maakt met de bezoeker die heeft aangebeld.

2 draden zijn nodig voor alle functies: belsegnaal, intercom, bediening van een schootplaat of een elektrisch slot en bediening van een poortautomatisme.

Voor een goede toepassing en werking moet deze handleiding aandachtig worden gelezen.

ALLGEMEINES

Diese Sprechanlage besteht aus einer Innensprechanlage und einer Außensprechanlage die es ermöglichen, mit dem Besucher, der geklingelt hat, zu kommunizieren.

Es sind nur 2 Drähte für alle Funktionen notwendig: Klingel, Sprechanlage, Bedienung eines Türöffners oder eines Elektroschlusses und Bedienung einer Torautomatik.

Für eine wirksame Bedienung, lesen Sie bitte aufmerksam dieses Handbuch und bewahren Sie dieses anschließend auf.

INTRODUCION

This interphone consists of an interior response unit and an exterior street plate with which communications can be established with the visitor who has rung.

Two wires are needed for all functions, including ringing, interphone, keeper or electric lock command, and gate mechanism command.

For proper use, please read this notice thoroughly and keep the Instruction Manual.

INFORMAZIONI GENERALI

Questo citofono è composto da un apparecchio interno di risposta e da una pulsantiera esterna che consente di comunicare con il visitatore che ha suonato. Sono necessari 2 cavi per tutte le funzioni: suoneria, citofono, comando di incontro o di serratura elettrica e comando dell'automazione per cancello. Per un utilizzo efficace, si prega di leggere attentamente e di conservare il manuale delle istruzioni.

GENERALIDAD

Este interfono está formado por un puesto interior de respuesta, y una placa exterior que permite comunicar con el visitante que ha llamado.

Se requieren 2 cables para todas las funciones: timbre, interfono, mando de un cerradero o de una cerradura eléctrica y mando de un automatismo de portal.

Para un uso eficaz, sírvase leer atentamente y conservar este manual de instrucción.

GENERALIDADES



Este intercomunicador é composto de um posto interno de resposta, e de uma placa de rua externa que permite comunicar com o visitante que tocou.

São necessários 2 fios para todas as funções: campainha eléctrica, intercomunicador, comando de uma chapa-testa ou de uma fechadura eléctrica e comando de um automatismo de portão.

Para um uso eficaz, leia atentamente e conserve este manual de instruções.



2. DESCRIPTIF / BESCHIJVING / BESCHREIBUNG / DESCRIPTION / DESCRIZIONE / DESCRIPCIÓN / DESCRICÃO

a. Poste intérieur de réponse (face avant)

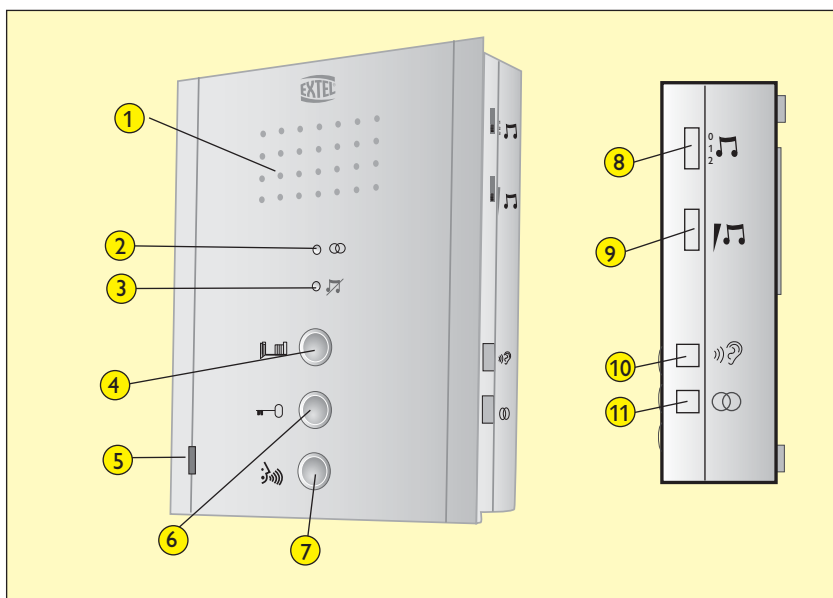

1. Haut-parleur pour la sonnerie et la conversation.
2. Témoin de communication Intercom (bleu) et conversation (vert).
3. Témoin de coupure de sonnerie et son intérieur.
4. Commande d'un automatisme de portail. (contact sans courant sur les bornes  de la platine de rue).
5. Micro pour communiquer avec la platine de rue.
6. Commande d'une gâche ou serrure électrique (sortie 12 VDC sur les bornes  de la platine de rue).
7. Communication avec la platine de rue, après 1 appel ou après un appui sur la touche « monitoring » (ou un décrochage après un appel « intercom »).
8. Sélection de la mélodie ou du mode silence : le sélecteur placé en haut coupe la sonnerie et le son de l'extérieur (la led témoin  se met alors à clignoter).
9. Réglage du volume de la sonnerie.
10. Touche Monitoring. Permet d'écouter la rue.
11. Touche Intercom. Permet la communication avec le poste de réponse supplémentaire (En option Réf. : WEPACB 247 BIS)





a. Antwoordpost binnen (voorkant)

1. Luidspreker voor het belsignaal en het gesprek.
2. Controlelampje van de Intercom (blauw) en het gesprek (groen).
3. LED-lampje dat aangeeft dat de beltoon en het geluid binnen zijn uitgeschakeld.
4. Bediening van een poortautomatisme (stroomvrij contact op de klemmen  van de straatunit).
5. Microfoon voor de communicatie met de straatunit.
6. Bediening van een schootplaat of elektrisch slot (12 VDC uitgang op de klemmen  van de straatunit).
7. Communicatie met de straatunit, na 1 oproep of na het indrukken van de « monitoring » toets (of het afhaken na een « intercom » oproep).
8. Selectie van de melodie of stille modus : de kiestoets bovenaan geplaatst schakelt de beltoon en het geluid buiten uit (waardoor het led-lampje  begint te knipperen).
9. Instelling van het belvolume.
10. Monitoring toets. Laat het beluisteren van de straat toe.
11. Intercom toets. Laat de communicatie toe met de extra antwoordpost (in optie, ref. : WEPACB 247 BIS)



a. Innensprechanlage (Vorderseite)

1. Lautsprecher für die Klingel und das Gespräch.
2. Kontrollleuchte für die Intercom Kommunikation (blau) und das Gespräch (grün).
3. Kontrollleuchte für das Abschalten der Klingel und der Sprechgeräusche innen.
4. Bedienung einer Torautomatik (stromfreier Kontakt auf den Klemmen  der Außensprechanlage).
5. Mikrofon, um mit der Außensprechanlage sprechen zu können.
6. Bedienung eines Türöffners oder Elektroschlosses (12 VDC Ausgang auf den Klemmen  der Außensprechanlage).
7. Kommunikation mit der Außensprechstelle nach 1 Rufton oder nach Drücken auf die Taste „Monitoring“ (oder Abheben nach einem „Intercom“-Anruf).
8. Melodieauswahl oder Stillemodus: Der oben platzierte Wahlschalter schaltet die Klingel und den Ton aus (die Kontroll-LED  blinkt).
9. Lautstärkenregler der Klingel.
10. Monitoring-Taste. Ermöglicht es, die Außenanlage zu hören.
11. Intercom-Taste. Ermöglicht eine Unterhaltung mit der zusätzlichen Innensprechanlage (optional, Art. Nr.: WEPACB 247 BIS)



a. Interior response unit (front)

1. Loudspeaker for ringing and speaking.
2. Intercom (blue) and conversation (green) communication indicator.
3. Indicator of switching off ring tone and indoor melody.
4. Gate mechanism command (current-less contact on street plate terminals .
5. Microphone for communication with the street plate.
6. Control of a strike or electrical lock (12 V DC output on the terminals  of the roadside panel).
7. Communication with the roadside panel, after 1 call or after pressing the key “monitoring” (or answering an “intercom” call).
8. Silence mode or melody selector: the top selector cuts the ringing and exterior sound (the  LED then starts blinking).
9. Ringer volume adjustment.
10. Monitoring button. For listening to the street.
11. Intercom button. For communication with the extra response unit. (Optional Ref.: WEPACB 247 BIS)



a. Apparecchio interno di risposta (parte anteriore)

1. Altoparlante per la suoneria e la conversazione.
2. Spia di comunicazione Intercom (blu) e conversazione (verde).
3. Spia di assenza di suoneria e suono interno).
4. Comando dell'automazione del cancello. (contatto pulito sui morsetti  della pulsantiera esterna).
5. Microfono per comunicare con la pulsantiera esterna.
6. Comando di un incontro o serratura elettrica (uscita 12 VDC sui morsetti  della pulsantiera esterna).
7. Comunicazione con la pulsantiera esterna, dopo una chiamata o dopo aver premuto il tasto "monitoring" (o dopo aver sollevato il ricevitore a seguito di una chiamata "intercom").
8. Selezione della melodia o della modalità silenzio: il selettore situato in alto elimina la suoneria e il suono dell'esterno (il led spia  inizia dunque a lampeggiare).
9. Regolazione del volume della suoneria.
10. Tasto Monitoring. Consente di ascoltare in strada.
11. Tasto Intercom. Consente la comunicazione con l'apparecchio di risposta supplementare (In opzione Cod.: WEPACB 247 BIS)

a. Puerta interior de respuesta (cara frontal)

1. Altavoz para el timbre y la conversación.
2. Testigo de comunicación Intercom. (azul) y de conversación (verde).
3. Testigo de corte de timbre y sonido interior).
4. Mando de un automatismo de portal. (contacto sin corriente en los terminales  de la placa exterior).
5. Micro para comunicar con la placa exterior.
6. Mando de un cerradero o de una cerradura eléctrica (salida 12 VDC en los terminales  de la placa exterior).
7. Comunicación con la pletina de calle, tras una llamada o después de pulsar la tecla "monitoring" (o de descolgar tras una llamada "intercom").
8. Selección de la melodía o del modo silencio: el selector colocado en alto corta el timbre y el sonido del exterior (el led testigo  se pone entonces a parpadear).
9. Ajuste del volumen del timbre.
10. Tecla Monitoring. Permite escuchar la calle.
11. Tecla Intercom. Permite la comunicación con el puesto de respuesta suplementario (en opción Ref.: WEPACB 247 BIS).

a. Posto interior de resposta (face dianteira)

1. Altifalante para a campaña eléctrica e a conversaço.
2. Sinal luminoso de comunicação Intercomunicador (azul) e de conversaço (verde).
3. Sinal luminoso de corte de campanha eléctrica e som interior).
4. Comando de um automatismo de portão. (contacto sem corrente nos terminais  da placa de rua).
5. Micro para comunicar com a placa de rua.
6. Comando de uma chapa-testa ou fechadura eléctrica (saída 12 VDC nos terminais  da placa de rua).
7. Comunicação com a placa de rua, após 1 chamada ou uma pressão na tecla «monitoring» (ou um levantamento do auscultador após uma chamada «intercom»).
8. Selecção da melodia ou do modo silêncio: o selector colocado em cima corta a campanha eléctrica e o som do exterior (o sinal luminoso de controlo  coloca-se então a piscar).
9. Ajustamento do volume da campanha eléctrica.
10. Tecla Controlo. Permite ouvir a rua.
11. Tecla Intercom. Permite a comunicação com o posto de resposta suplementar (em opção Ref.: WEPACB 247 BIS).

b. Poste intérieur de réponse (face arrière)

12. Au dos du poste de réponse, borniers pour le raccordement des fils.
13. Au dos du poste de réponse, prise pour la fiche 15 VDC de l'adaptateur (adaptateur à raccorder sur une installation conforme aux normes en vigueur NFC 15-100 pour la France).

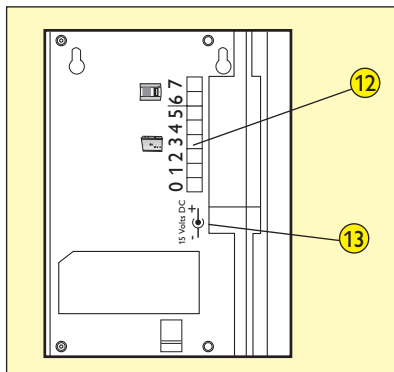

b. Antwoordpost binnen (achterkant)

12. Aan de achterkant van de antwoordpost, klemmenstrips voor de aansluiting van de draden.
13. Aan de achterkant van de antwoordpost, aansluiting voor de 15 VDC stekker van de adapter (adapter aan te sluiten op een installatie die aan de geldende normen voldoet: NFC 15-100 voor Frankrijk).

b. Innensprechanlage (Rückseite)

12. Auf der Rückseite der Sprechanlage befindet sich ein Klemmbrett für den Anschluss der Drähte.
13. Auf der Rückseite der Sprechanlage, befindet sich der 15 VDC-Netzadapter (Adapter nur an eine Installation anschließen, die den gültigen Normen NFC 15-100 für Frankreich entsprechen).

b. Interior response unit (back)

12. On the back of the response unit, terminals for wire connections.
13. On the back of the response unit, socket for the 15 V DC adaptor plug (adaptor to be connected to a unit within current NFC 15-100 specifications in France).

b. Apparecchio interno di risposta (parte posteriore)

12. Sul retro dell'apparecchio di risposta, morsetti per il collegamento dei cavi.
13. Sul retro dell'apparecchio di risposta, presa per spina 15 VDC dell'adattatore (adattatore da collegare a un impianto conforme alle norme vigenti, NFC 15-100 per la Francia).

b. Puesto interior de respuesta (cara posterior)

12. Al dorso del puesto de respuesta, caja de terminales para la conexión de los cables.
13. Al dorso del puesto de respuesta, enchufe para la ficha 15 VDC del adaptador (adaptador que debe conectarse en una instalación conforme a las normas vigentes NFC 15-100 para Francia).

b. Posto interior de resposta (face traseira)

12. Nas costas do posto de resposta, terminais para a conexão dos fios.
13. Nas costas do posto de resposta, tomada para a ficha 15 VDC do adaptador (adaptador a ligar numa instalação conforme com as normas em vigor NFC 15-100 para a França).

c. Platine de rue

1. Haut-parleur : permet de se faire entendre à l'extérieur.
2. Bouton d'appel, lorsqu'on appuie sur ce bouton, la sonnerie se fait entendre à l'intérieur.
3. Porte-nom.
4. Micro : permet au visiteur de communiquer vers l'intérieur.
5. Vis de fixation
6. Au dos de la platine de rue, borniers pour le raccordement des fils.

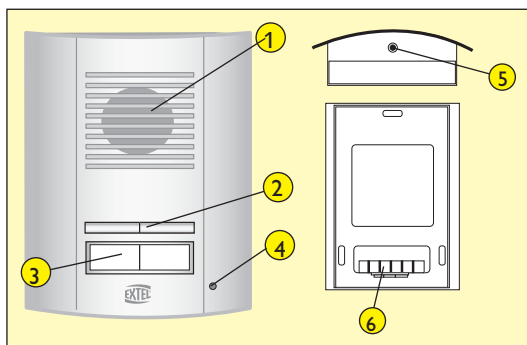

c. Straatunit

1. Luidspreker om de bewoner met de bezoeker te laten communiceren.
2. Belknop : als deze knop wordt ingedrukt, hoort men de bel binnen.
3. Naamkaartje.
4. Microfoon : om de bezoeker met de bewoner te laten communiceren.
5. Bevestigingsschroef.
6. Aan de achterkant van de straatunit, klemmenstrips voor de aansluiting van de draden.

c. Außensprechanlage

1. Lautsprecher: ermöglicht es, außen gehört zu werden.
2. Ruftaste, wenn auf diesen Knopf gedrückt wird, ertönt im Haus ein Klingelzeichen.
3. Namensschild.
4. Mikrofon: ermöglicht dem Besucher mit dem Hausbewohnern zu sprechen.
5. Befestigungsschrauben
6. Auf der Rückseite der Außensprechanlage, befindet sich ein Klemmbrett für den Anschluss der Drähte.

c. Street plate

1. Loudspeaker: so that the person outside can be heard inside.
2. Call button, when this button is pressed, the bell rings inside.
3. Name display.
4. Microphone: for the visitor to talk to the person inside.
5. Fixation screw
6. On the back of the street plate, terminals for wire connections.

c. Pulsantiera esterna

1. Altoparlante: consente di farsi sentire all'esterno.
2. Pulsante di chiamata, premendo questo pulsante la suoneria si sente all'interno.
3. Targhetta portanome.
4. Microfono: consente al visitatore di comunicare con l'interno.
5. Viti di fissaggio
6. Sul retro della pulsantiera esterna, morsetti per il collegamento dei cavi.

c. Placa exterior

1. Altavoz: permite hacerse oír al exterior
2. Botón de llamada, cuando se apoya este botón, el timbre se oye en el interior.
3. Chapa de identificación.
4. Micro: permite que el visitante comunique con el interior.
5. Tornillo de fijación
6. Al dorso de la placa exterior, cajas de terminales para conectar los cables.

c. Placa de rua

1. Altifalante: permite fazer-se entender no exterior.
2. Botão de chamada, quando carrega neste botão, a campainha eléctrica ouve-se no interior.
3. Porta-nome.
4. Micro: permite ao visitante comunicar para o interior.
5. Parafuso de fixação
6. Nas costas da placa de rua, terminais para a conexão dos fios.

3. INSTALLATION / INSTALLATIE / INSTALLATION / INSTALLATION INSTALLAZIONE / INSTALACIÓN / INSTALAÇÃO



Si vous essayez votre produit avant de l'installer, veillez à ne pas le faire avec la platine de rue et le poste de réponse dans la même pièce, sinon l'interphone émettra un son strident (effet Larsen).



Wanneer u uw toestel voor de installatie wenst te proberen, ervoor zorgen dat dit niet gebeurt met de straatunit en de antwoordpost in dezelfde ruimte, want in dat geval zendt de intercom een schrill geluid uit (Larsen effect).



Wenn Sie Ihr Produkt vor der Installation testen möchten, achten Sie darauf, dass die Außensprechanlage und die Innensprechanlage sich nicht in demselben Raum befinden, da ansonsten die Sprechanlage einen schrillen Ton abgibt (Larsen Effekt).



If you try your product before installation, do not do so with the street plate and the response unit in the same room. Otherwise, the interphone will emit a piercing tone (the Larsen effect).



Se si prova il prodotto prima di installarlo, fare attenzione a non provarlo con la pulsantiera esterna e l'apparecchio di risposta nella stessa stanza, altrimenti il citofono emetterà un suono stridente (effetto Larsen).



Si prueba su producto antes de instalarlo, vele por no hacerlo con la placa exterior y el puesto de respuesta en la misma habitación, en caso contrario el Intercom. emitirá un sonido estridente (efecto Larsen).



Se experimentar o seu produto antes de o instalar, preste atenção para não o fazer com a placa de rua e o posto de resposta na mesma peça, se não o intercomunicador emitirá um som estridente (efeito Larsen).

Avant l'installation

Procédure de démontage du bouton d'appel de la platine de rue pour accéder à l'étiquette du porte nom. Mise en place du nom dans le porte-nom de la platine de rue.

A l'aide d'un petit tournevis, dégager la protection plastique de l'étiquette porte-nom. Une fois la nouvelle étiquette mise en place, replacer la protection plastique dans son emplacement.

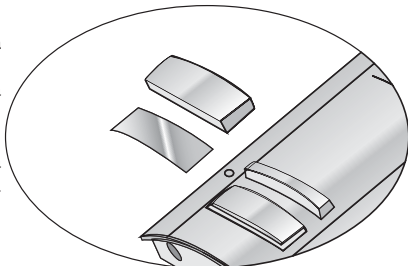

Voor de installatie

Demontageprocedure van de belknop van de straatunit om het naametiket te wijzigen.

Aanbrengen van de naam op het naamkaartje van de straatunit. Met behulp van een kleine schroevendraaier het plastic beschermingsplaatje van het naametiket losmaken. Wanneer het nieuwe naamkaartje is geplaatst, het plastic beschermingsplaatje terug aanbrengen.

Vor der Installation

Vorgang für den Ausbau des Klingelknopfs der Außensprechanlage, um an das Namensschild zu gelangen. Beschriftung des Namensschilds der Außensprechanlage. Mit Hilfe eines kleinen Schraubenziehers, die Plastikabdeckung des Namensschilds entfernen. Wenn das neue Etikett eingesetzt wurde, kann die Plastikabdeckung wieder angebracht werden.

Prior to installation

Take the call button off the street plate to access the name display.

Put the name in the street plate name display. Using a small screwdriver, remove the name display label's plastic protector. Once the new label has been inserted, put the plastic protector back in place.

Prima dell'installazione

Procedura di smontaggio del pulsante di chiamata della pulsantiera esterna per accedere all'etichetta portanome. Posizionamento del nome nella targhetta della pulsantiera esterna. Per mezzo di un cacciavite piccolo, togliere la protezione plastica dall'etichetta portanome. Una volta posizionata la nuova etichetta, rimettere la protezione plastica a posto.

Antes de la instalación

Procedimiento de desmontaje del botón de llamada de la placa exterior

para acceder a la etiqueta donde se escribirá el nombre. Poner el nombre en la chapa de identificación de la placa exterior. Con un pequeño destornillador, quitar la protección de plástico de la etiqueta del nombre. Una vez que se haya puesto en su sitio la nueva etiqueta, colocar la protección de plástico en su sitio.

Antes da instalação

Procedimento de desmontagem do botão de chamada da placa de rua para aceder à etiqueta do porta-nome. Instalação do nome no porta-nome da placa de rua. Através de uma pequena chave de fendas, retire a protecção plástica do rótulo porta-nome. Quando a nova etiqueta estiver instalada, coloque a protecção plástica no seu lugar.

a. Installation de la platine de rue

1. Enlever la vis sous la platine de rue (1).
2. Basculer la platine de rue vers l'avant (2).
3. Fixer solidement la visière antipluie à l'aide des vis (3).
4. Mettre un joint silicone (4) entre la visière antipluie et le mur afin d'éviter le ruissellement de l'eau.
5. Raccorder les fils en respectant le plan de câblage.
6. Emboîter la platine de rue (5) et (6) avec sa visière antipluie (WEBS 691 BIS).
7. Remettre la vis de fixation (7).

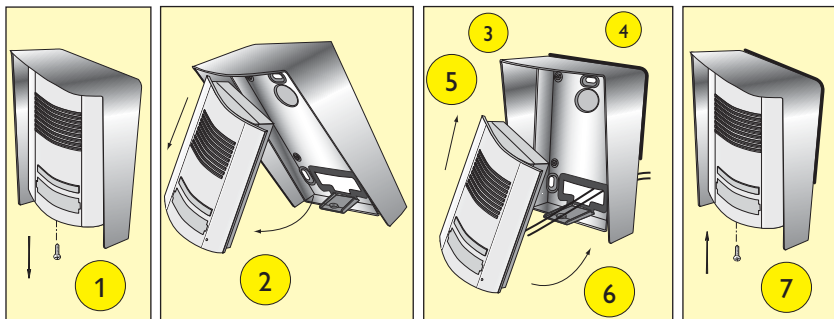

Conseil : il est recommandé de faire passer les câbles dans une gaine de protection, afin de les protéger des chocs et des intempéries.

a. Installatie van de straatunit

1. De schroef onder de straatunit verwijderen (1).
2. De straatunit naar voren kantelen (2).
3. De regenkap goed bevestigen met behulp van de schroeven (3).
4. Een silicone dichting (4) aanbrengen tussen de regenkap en de muur om het sijpelen van regenwater te vermijden.
5. De draden aansluiten volgens het draadschema.
6. De straatunit vastklikken (5) en (6) met de regenkap (WEBS 691 BIS).
7. De bevestigingsschroef opnieuw aanbrengen (7).

Tip : wij raden aan de kabels door een beschermkoker te halen om deze te beschermen tegen stoten en slechte weersomstandigheden.

a. Installation der Außensprechanlage

1. Die Schraube unter der Außensprechanlage entfernen (1).
2. Die Außensprechanlage nach vorne kippen (2).
3. Die Regenblende mit Hilfe der Schrauben gut befestigen (3).
4. Eine Silikonichtung (4) zwischen der Regenblende und der Mauer anbringen, um ein Eindringen von Wasser zu vermeiden.
5. Die Drähte anschließen, dabei den Verdrahtungsplan respektieren.
6. Die Außensprechanlage (5) und (6) mit der Regenblende einsetzen (WEBS 691 BIS).
7. Die Befestigungsschraube wieder anbringen (7).

Empfehlung: Es wird empfohlen, die Drähte durch eine Durchführungstülle zu verlegen, um diese vor Stößen und Witterungseinflüssen zu schützen.

a. Installation of the street plate

1. Remove the screw under the street plate ①.
2. Slide the street plate forwards ②.
3. Firmly fix the rain guard by means of the screws ③.
4. Add a silicone strip ④ between the guard and the wall to prevent water getting into the unit.
5. Connect the wires according to the connection plan.
6. Fit the street plate ⑤ and ⑥ together with the rain guard (WEBS 691 BIS).
7. Put the fixation screw ⑦ back in.

Tip: the cables should be paced in a protective sheath to protect them against physical shocks and weather conditions.

a. Installazione della pulsantiera esterna

1. Togliere la vite sotto la pulsantiera esterna ①.
2. Ruotare la pulsantiera verso l'avanti ②.
3. Fissare stabilmente la visiera anti pioggia per mezzo delle viti ③.
4. Mettere il giunto in silicone ④ tra la visiera anti pioggia e il muro al fine di evitare l'infiltrazione di acqua.
5. Collegare i cavi rispettando il piano di cablaggio.
6. Incastrare la pulsantiera esterna ⑤ e ⑥ con la visiera anti pioggia (WEBS 691 BIS).
7. Rimettere la vite di fissaggio ⑦.

Consiglio: si raccomanda di far passare i cavi in una guaina protettiva al fine di proteggerli dagli urti e dalle intemperie.

a. Instalación de la placa exterior

1. Quitar el tornillo que se encuentra debajo de la placa exterior ①.
2. Empujar la placa exterior hacia delante ②.
3. Fijar firmemente la visera impermeable con los tornillos ③.
4. Poner una junta de silicona ④ entre la visera impermeable y el muro para evitar que escurra agua.
5. Conectar los cables respetando el plano de cableado.
6. Encajar la placa exterior ⑤ y ⑥ con su visera anti-lluvia (WEBS 691 BIS).
7. Volver a poner el tornillo de fijación ⑦.

Consejo: se recomienda pasar los cables por una envoltura de protección, con el fin de protegerlos contra los choques e inclemencias del tiempo.

a. Instalação da placa de rua

1. Retirar o parafuso da placa de rua ①.
2. Virar a placa de rua para a frente ②.
3. Fixar bem a protecção para a chuva através dos parafusos ③.
4. Colocar uma junta de silicone ④ entre a protecção para a chuva e o muro para evitar o escorrimento da água.
5. Conectar os fios respeitando o plano de cablagem.
6. Encaixar a placa de rua ⑤ e ⑥ com a sua protecção para a chuva (WEBS 691 BIS).
7. Colocar novamente o parafuso de fixação ⑦.

Conselho: recomendamos que passe os cabos num tubo de protecção, a fim de protegê-los dos choques e intempéries.

b. Installation du poste de réponse

1. Préparer les 3 fixations du poste de réponse « a, b et c ». « a et b » sont les 2 vis pour suspendre le poste et « c » l'équerre en bas au dos du poste de réponse, à démonter et à visser au mur.
2. Raccorder les fils venant de la platine de rue en respectant le schéma de câblage.
3. Brancher la fiche de l'adaptateur au poste de réponse (sans le brancher sur secteur).
4. Une fois le poste accroché au mur par « a et b », la patte « c » à revisser sous le poste, maintiendra l'ensemble en place.
5. Après s'être assuré de la finalisation de l'installation, brancher l'adaptateur sur secteur.

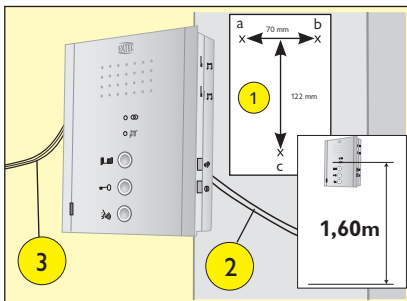

Note : En cas de coupure du cordon d'alimentation, veillez à respecter la polarité.

b. Installatie van de antwoordpost

1. De 3 bevestigingen « a, b en c » van de antwoordpost « 1 » voorzien. « a en b » zijn de 2 schroeven om de antwoordpost op te hangen en de haak « c » onderaan aan de achterkant van de antwoordpost is te demonteren en vast te schroeven aan de muur.
2. De draden afkomstig van de straatunit aansluiten volgens het draadschema « 2 ».
3. De stekker van de adapter op de antwoordpost aansluiten (zonder aan te sluiten op het stroomnet) « 3 ».
4. Wanneer de antwoordpost door « a en b » aan de muur is opgehangen, zal de pat « c » die onder de post zit vastgeschroefd het geheel goed op zijn plaats houden. 4. Wanneer de antwoordpost door « a en b » aan de muur is opgehangen, zal de pat « c » die onder de post zit vastgeschroefd het geheel goed op zijn plaats houden.
5. Nadat de installatie volledig is uitgevoerd, de stekker van de adapter aansluiten op het stroomnet.

Nota : in geval van stroomonderbreking, de polariteit in acht nemen.

b. Installation der Innensprechanlage

1. Die Befestigungen für Sprechstelle « 1 » vorbereiten „a, b, und c“. „a und b“ stellen die beiden Schrauben dar, um die Sprechstelle anzubringen und „c“ den unteren Winkel auf der Rückseite der Sprechstelle, der abzubauen und an der Wand anzubringen ist.
2. Die von der Außensprechanlage kommenden Drähte anschließen, dabei das Verdrahtungsschema respektieren « 2 ».
3. Den Netzadapter mit der Innensprechanlage verbinden (noch nicht an das Stromnetz anschließen) « 3 ».
4. Wenn die Sprechstelle an der Wand mit „a und b“ angebracht wurde, hält die Klammer „c“, die unter der Sprechstelle festzuschrauben ist, das Ensemble zusammen.
5. Nachdem Sie sich über die Beendigung der Installation überzeugt haben, kann der Netzadapter mit dem Stromnetz verbunden werden.

Anmerkung: Sollte das Stromkabel durchtrennt sein achten Sie bitte darauf, dass die Polarität respektiert wird.

b. Installation of the response unit

1. Prepare the three fasteners of the answering unit « 1 » “a, b and c”. “a and b” are the 2 screws to hang the unit and “c” the bracket at the bottom of the back of the answering unit, to be dismantled and fixed to the wall.
2. Connect the wires coming from the street plate as shown in the connection plan « 2 ».
3. Connect the adaptor plug to the response unit (without connecting it to the power supply) « 3 ».
4. Once the unit is wall-mounted with “a and b”, the bracket “c” to be rescrewed under the unit will lock the assembly into place.
5. After checking that installation is complete, connect the adaptor power supply plug.

NB: if the power supply cable is cut, check the polarity.

b. Installazione dell'apparecchio di risposta

1. Preparare i 3 fissaggi dell'apparecchio di risposta ① "a", "b" e "c". "a" e "b" sono le 2 viti necessarie a sospendere l'apparecchio e "c" la staffa nella parte posteriore in basso dell'apparecchio di risposta, da smontare e avvitare al muro.
2. Collegare i cavi in provenienza dalla pulsantiera esterna rispettando lo schema di cablaggio ②.
3. Inserire la spina dell'adattatore all'apparecchio di risposta (senza collegarla alla rete) ③.
4. Una volta fissato al muro per mezzo di "a" e "b", la staffa "c" va riavvitata sull'apparecchio per mantenere il tutto.
5. Dopo essersi sincerati di aver terminato tutte le operazioni di installazione, inserire la spina dell'alimentazione dell'adattatore alla rete.

Nota: In caso di taglio del cavo di alimentazione, far attenzione a rispettare la polarità.

b. Instalación del puesto de respuesta

1. Preparare las 3 fijaciones del puesto de respuesta ① "a, b y c".
"a y b" son los 2 tornillos para colgar el puesto y "c" la escuadra inferior de la parte trasera del puesto de respuesta, que deberá desmontarse y atornillarse a la pared.
2. Conectar los cables que vienen de la placa exterior respetando el esquema de cableado ②.
3. Conectar la ficha del adaptador al puesto de respuesta (sin conectarlo en el sector) ③.
4. Una vez que haya fijado el puesto a la pared mediante "a y b", deberá atornillar de nuevo la patilla "c" bajo el puesto para que el conjunto no se mueva.
5. Después de habernos asegurado que hemos terminado la instalación, conectar la ficha de alimentación del adaptador al sector.

Nota: En el supuesto de corte del cordón de alimentación, velar por respetar la polaridad.

b. Instalação do posto de resposta

1. Preparar as 3 fixações do posto de resposta ① «a, b e c».
«a e b» são os 2 parafusos para suspender o posto e «c» o esquadro em baixo nas costas do posto de resposta, a desmontar e a aparafusar no muro.
2. Conectar os fios que vêm da placa de rua respeitando o esquema de cablagem ②.
3. Ligar a ficha do adaptador ao posto de resposta (sem o ligar à corrente eléctrica) ③.
4. Quando o posto estiver fixado no muro através de «a e b», a fixação «c» a aparafusar debaixo do posto, conservará o conjunto no lugar.
5. Após ter verificado o acabamento da instalação, ligar a ficha de alimentação do adaptador à corrente eléctrica.

Nota: No caso de corte do cordão de alimentação, respeite a polaridade.

4. CABLAGE / BEDRADING / VERDRÄHTUNG / WIRING / CABLAGGIO / CABLEADO / CABLAGEM



• Afin d'éviter les risques de parasites et de dysfonctionnement, ne pas mettre les câbles "courants faibles" dans la même gaine que les câbles de puissance.

Attention : il ne faut en aucun cas doubler les fils pour en augmenter la section.

• Om een slechte werking of storingen te vermijden, de kabels "met lage stroom" niet door dezelfde koker voeren als de kabels met sterke stroom.

Opgelet : de draden in geen geval verdubbelen om de doorsnede te vergroten.

• Um Störungen durch Parasiten und Funktionsstörungen zu vermeiden, sollten die Schwachstromkabel nicht durch den gleichen Mantel mit den Starkstromkabeln gelegt werden.

Achtung: In keinem Fall sollten die Drähte verdoppelt werden, um den Querschnitt zu verdoppeln.

• In order to prevent interference and malfunction, never include "low-current" cables in the same sheath as high-power cables.

Warning: never double up wires in order to increase their calibre.

• Al fine di evitare rischi di disturbi parassiti o di malfunzionamento, non mettere i cavi "courants faibles" nella stessa guaina dei cavi di potenza.

Attenzione: in nessun caso si devono raddoppiare i fili per aumentarne la sezione.



• Con el fin de evitar los riesgos de parásitos y disfunciones, no poner los cables "courants faibles" en la misma envoltura que los cables de potencia.

Atención: no es necesario duplicar nunca los cables para aumentar la sección.

• A fim de evitar os riscos de parasitas e de disfuncionamento, não coloque os cabos "correntes fracas" no mesmo tubo que os cabos de potência.

Atenção: não deve em nenhum caso duplicar os fios para aumentar a secção.

Section de câbles à utiliser **a** : De 0 à 25m : fils 6/10e • De 25m à 70m : fils 1.5mm²

Te gebruiken kabeldoorsnede **a** : van 0 tot 25m : draad 6/10e • Van 25m tot 70m : draad 1.5mm²

Zu verwendender Querschnitt der Anschlussdrähte **a** : von 0 bis 25m: Querschnitt 6/10
• von 25m bis 70m: Anschlussdrähte von 1.5mm²

Cable calibre: from 0-25 metres **a** : 6/10th wires • from 25-70 metres: 1.5 mm² wires

Sezione dei cavi da utilizzare **a** : Da 0 a 25m: cavi 6/10e • Da 25m a 70m: cavi 1.5mm²

Sección de cables que deben utilizarse **a** : De 0 à 25m : fils 6/10e • De 25m à 70m : fils 1.5mm²

Secção de cabos a utilizar **a** : De 0 a 25m: fios 6/10° • De 25m a 70m: fios 1.5m²

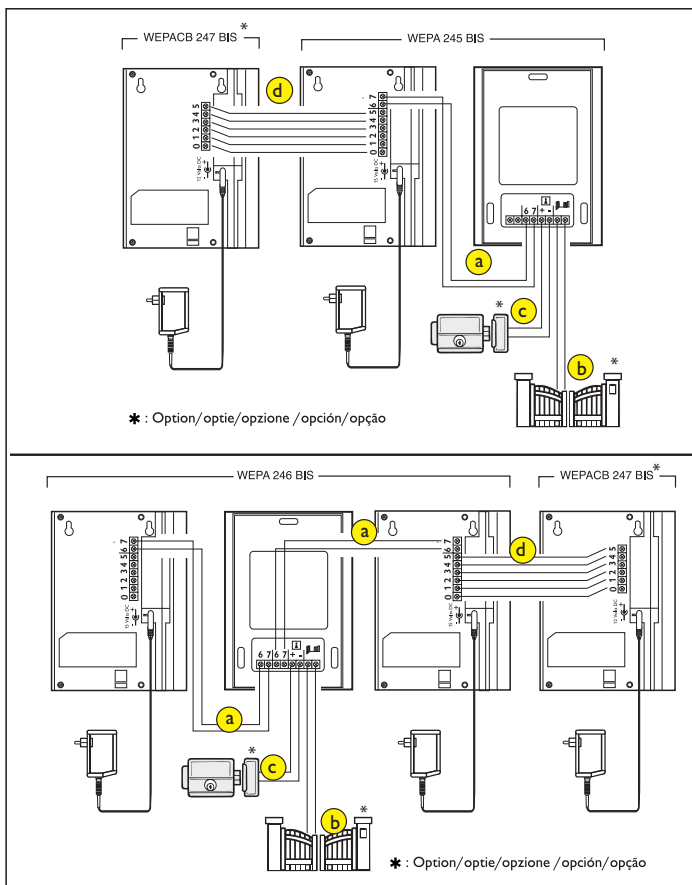

a. Raccordement de l'interphone

1. Bien raccorder les fils en respectant le schéma de câblage.
2. Pour raccorder la platine de rue 2 fils sont nécessaires, pour les fonctions : appel, communication et commandes d'ouverture.
 - Borne "7" du poste de réponse sur la borne "7" de la platine de rue.
 - Borne "6" du poste de réponse sur la borne "6" de la platine de rue.

a. Aansluiting van de intercom

1. De draden goed aansluiten volgens het draadschema.
2. Om de straatunit aan te sluiten, zijn 2 draden nodig voor de functies : oproep, communicatie en deuropener.
 - Klem "7" van de antwoordpost op klem "7" van de straatunit.
 - Klem "6" van de antwoordpost op klem "6" van de straatunit.

a. Anschluss der Sprechanlage

1. ie Drähte anschließen, dabei das Verdrahtungsschema respektieren.
2. Es sind für den Anschluss der Außensprechanlage nur 2 Drähte für die folgenden Funktionen nötig: Anruf, Kommunikation und Bedienung der Toröffnung.
 - Klemme "7" der Innensprechanlage auf die Klemme "7" der Außensprechanlage
 - Klemme "6" der Innensprechanlage auf die Klemme "6" der Außensprechanlage.

a. Connecting the interphone

1. Connect the wires as shown in the connection plan.
2. To connect the street plate, two wires are needed for the functions: calling, communication and opening commands.
 - Terminal "7" of the response unit on terminal "7" of the street plate.
 - Terminal "6" of the response unit on terminal "6" of the street plate.

a. Collegamento del citofono

1. Collegare i cavi in modo corretto rispettando lo schema di cablaggio.
2. Per collegare la pulsantiera esterna sono necessari 2 cavi per le funzioni: chiamata, comunicazione e comando d'apertura.
 - Morsetto "7" dell'apparecchio di risposta su morsetto "7" della pulsantiera esterna.
 - Morsetto "6" dell'apparecchio di risposta su morsetto "6" della pulsantiera esterna.

a. Conexión del Interfono

1. Conectar debidamente los cables respetando el esquema de cableado.
2. Para conectar la placa exterior 2 cables son necesarios, para las funciones: llamada, comunicación y mandos de apertura.
 - Terminal "7" del puesto de respuesta en el terminal "7" de la placa exterior.
 - Terminal "6" del puesto de respuesta en el terminal "6" de la placa exterior.

a. Conexão do intercomunicador

1. Conectar bem os fios respeitando o esquema de cablagem.
2. Para conectar a placa de rua são necessários 2 fios, para as funções: chamada, comunicação e comandos de abertura.
 - Terminal "7" do posto de resposta no terminal "7" da placa de rua.
 - Terminal "6" do posto de resposta no terminal "6" da placa de rua.

b. Raccordement d'une motorisation de portail

Raccorder directement la motorisation de portail sur les bornes  au dos de la platine de rue. La platine de rue délivre un contact « sec » sans courant à raccorder sur la commande « bouton poussoir » de votre automatisme. *A noter que cette fonction n'est valide que si la communication avec la platine de rue est établie.*

b. Aansluiting van een poortautomatisme

Het poortautomatisme rechtstreeks aansluiten op de  klemmen aan de achterkant van de straatunit. De straatunit levert een stroomvrij contact naar de bediening van de « drukknop » van uw automatisme. *Nota : deze functie is enkel mogelijk wanneer er een gesprek plaatsvindt met de straatunit.*

b. Anschluss eines Torantriebs.

Die Motorisierung des Torantriebs direkt mit den Verbindungsklemmen  auf der Rückseite der Außensprechstelle verbinden. Die Außensprechstelle liefert einen stromfreien Kontakt, der mit der Bedienung der „Drucktaste“ Ihrer Automatik zu verbinden ist. *Diese Funktion ist nur möglich, wenn die Kommunikation mit der Außensprechanlage hergestellt ist.*

b. Connecting a gate motor.

Connect directly the gate motor to the terminals  at the back of the roadside panel. The roadside panel supplies a current-free “dry” contact to connect to the “push button” control of your automatic gate opener. *NB: this function is only operational if communication is established with the street plate.*

b. Collegamento della motorizzazione del cancello

Collegare direttamente la motorizzazione del cancello ai morsetti  sul retro della pulsantiera esterna. La pulsantiera esterna ha un contatto “pulito” senza corrente da collegare al pulsante di azionamento dell'automazione. *Va notato che tale funzione è valida solo se la comunicazione con la pulsantiera esterna è attiva.*

b. Conexión de una motorización de portal

Conecte directamente la motorización de portal a los bornes  situados en la parte trasera de la pletina de calle. La pletina de calle emite un contacto “seco” sin corriente que deberá conectarse al accionamiento “botón pulsador” de su automatismo. *Cabe mencionar que esta función sólo es válida si está establecida la comunicación con la placa exterior.*

b. Conexão de uma motorização de portão

Ligar directamente a motorização do portão nos terminais  nas costas da placa de rua. A placa de rua fornece um contacto «seco» sem corrente a ligar no comando «botão de contacto» do seu automatismo. *Note que esta função é válida apenas se a comunicação com a placa de rua for estabelecida.*

c. Raccordement d'une gâche ou serrure électrique

Raccorder directement la gâche ou serrure électrique sur les bornes  “+,-” (aucune polarité à respecter). *A noter que cette fonction n'est valide que si la communication avec la platine de rue est établie.*



la gâche ou la serrure électrique que vous allez installer, devra impérativement être équipée d'une mémoire mécanique comme toutes les références EXTEL.

c. Aansluiting van een schootplaat of elektrisch slot

De schootplaat of het elektrisch slot rechtstreeks aansluiten op de klemmen  "+,-" (geen enkele polariteit in acht te nemen).

Nota : deze functie is enkel mogelijk wanneer er een gesprek plaatsvindt met de straatunit.



De te installeren schootplaat of elektrisch slot moet verplicht uitgerust zijn met een mechanisch geheugen zoals alle referenties van EXTEL.

c. Anschluss eines Türöffners oder eines Elektroschlusses.

Den Türöffner oder das Elektroschloss direkt mit den Klemmen  "+,-" (keine Polarität zu respektieren).

Diese Funktion ist nur möglich, wenn die Kommunikation mit der Außensprechanlage hergestellt ist.



Der von Ihnen anzuschließende Türöffner oder das Elektroschloss, muss unbedingt über einen mechanischen Speicher verfügen, wie alle EXTEL Artikel.

c. Connection of a keeper or electric lock.

Directly connect the keeper or electric lock to the  "+,-" (ignore the polarity).

NB: this function is only operational if communication is established with the street plate.



The keeper or electric lock that you are going to install must always be fitted with a mechanical memory like all EXTEL references.

c. Collegamento dell'incontro o della serratura elettrica

Collegare direttamente l'incontro o la serratura elettrica ai morsetti  "+,-" (nessuna polarità da rispettare).

Va notato che tale funzione è valida solo se la comunicazione con la pulsantiera esterna è attiva.



L'incontro o la serratura elettrica da installare devono imperativamente essere dotati di una memoria meccanica, come tutti i prodotti EXTEL.

c. Conexión de un cerradero o cerradura eléctrica

Conectar directamente el cerradero o cerradura eléctrica en los terminales  "+,-" (no debe respetarse ninguna polaridad). Cabe mencionar que esta función sólo es válida si está establecida la comunicación con la placa exterior.



El cerradero o la cerradura eléctrica que va a instalar, deberá estar equipada imperativamente de una memoria mecánica al igual que todas las referencias EXTEL.

c. Conexão de uma chapa-testa ou fechadura eléctrica

Conectar directamente a chapa-testa ou a fechadura eléctrica nos terminais  "+,-" (nenhuma polaridade a respeitar).

Note que esta função é válida apenas se a comunicação com a placa de rua for estabelecida.



A chapa-testa ou a fechadura eléctrica que vai instalar, deverá imperativamente ser equipada de uma memória mecânica como todas as referências EXTEL.

d. Raccordement d'un poste de réponse supplémentaire WEPACB 247 BIS en option

1. Bien raccorder les fils en respectant le schéma de câblage.
2. Pour raccorder le poste de réponse au poste de réponse supplémentaire WEPACB 247 BIS, 6 fils sont nécessaires pour toutes les fonctions. Si vous utilisez un câble blindé ou avec un écran (vous apportant une meilleure qualité de communication) raccorder le blindage ou l'écran sur la borne « 3 » de chaque poste.

- Borne "0" du poste de réponse sur la borne "0" du poste de réponse supplémentaire
- Borne "1" du poste de réponse sur la borne "1" du poste de réponse supplémentaire
- Borne "2" du poste de réponse sur la borne "2" du poste de réponse supplémentaire
- Borne "3" du poste de réponse sur la borne "3" du poste de réponse supplémentaire
- Borne "4" du poste de réponse sur la borne "4" du poste de réponse supplémentaire
- Borne "5" du poste de réponse sur la borne "5" du poste de réponse supplémentaire

d. Aansluiting van een extra optionele antwoordpost WEPACB 247 BIS

1. De draden goed aansluiten volgens het draadschema.
2. Om de antwoordpost aan te sluiten op de extra antwoordpost WEPACB 247 BIS, zijn 6 draden nodig voor alle functies. Indien u een afgeschermd kabel gebruikt of met een scherm (die u een betere communicatiekwaliteit biedt), de afscherming of het scherm aansluiten op de klem « 3 » van elke post.

- Klem "0" van de antwoordpost op klem "0" van de extra antwoordpost
- Klem "1" van de antwoordpost op klem "1" van de extra antwoordpost
- Klem "2" van de antwoordpost op klem "2" van de extra antwoordpost
- Klem "3" van de antwoordpost op klem "3" van de extra antwoordpost
- Klem "4" van de antwoordpost op klem "4" van de extra antwoordpost
- Klem "5" van de antwoordpost op klem "5" van de extra antwoordpost

d. Anschluss einer zusätzlichen optionalen Innensprechanlage WEPACB 247 BIS

1. Die Drähte anschließen, dabei das Verdrahtungsschema respektieren.
2. Um die zusätzliche Innensprechanlage WEPACB 247 BIS mit der Innensprechanlage zu verbinden, sind für alle Funktionen 6 Drähte notwendig. Wenn Sie ein störungsfestes Kabel oder einen Bildschirm verwenden (was Ihnen eine bessere Kommunikationsqualität gibt), die Armierung oder den Bildschirm mit der Verbindungsklemme „3“ auf jeder Rufstelle anschließen.

- Klemme „0“ der Innensprechanlage mit der Klemme „0“ der zusätzlichen Innensprechanlage
- Klemme „1“ der Innensprechanlage mit der Klemme „1“ der zusätzlichen Innensprechanlage
- Klemme „2“ der Innensprechanlage mit der Klemme „2“ der zusätzlichen Innensprechanlage
- Klemme „3“ der Innensprechanlage mit der Klemme „3“ der zusätzlichen Innensprechanlage
- Klemme „4“ der Innensprechanlage mit der Klemme „4“ der zusätzlichen Innensprechanlage
- Klemme „5“ der Innensprechanlage mit der Klemme „5“ der zusätzlichen Innensprechanlage

d. Connecting an optional extra WEPACB 247 BIS **response unit**

1. Connect the wires as shown in the connection plan.
2. To connect the response unit to the extra WEPACB 247 BIS response unit, 6 wires are needed for all the functions. If you use a shielded or screened cable (providing a better communication quality), connect the shield or the screen to the terminal "3" of each unit.

- Terminal "0" of the response unit on terminal "0" of the extra response unit
- Terminal "1" of the response unit on terminal "1" of the extra response unit
- Terminal "2" of the response unit on terminal "2" of the extra response unit
- Terminal "3" of the response unit on terminal "3" of the extra response unit
- Terminal "4" of the response unit on terminal "4" of the extra response unit
- Terminal "5" of the response unit on terminal "5" of the extra response unit

d. Collegamento di un apparecchio di risposta supplementare WEPACB 247 BIS in opzione

1. Collegare i cavi in modo corretto rispettando lo schema di cablaggio.
2. Per collegare l'apparecchio di risposta all'apparecchio supplementare WEPACB 247 BIS, sono necessari 6 cavi per tutte le funzioni. Se si utilizza un cavo blindato o con schermo (che assicura una migliore qualità della comunicazione), collegare il blindaggio o lo schermo sul morsetto «3» di ciascun apparecchio.

- Morsetto "0" dell'apparecchio di risposta su morsetto "0" dell'apparecchio di risposta supplementare.
- Morsetto "1" dell'apparecchio di risposta su morsetto "1" dell'apparecchio di risposta supplementare.
- Morsetto "2" dell'apparecchio di risposta su morsetto "2" dell'apparecchio di risposta supplementare.
- Morsetto "3" dell'apparecchio di risposta su morsetto "3" dell'apparecchio di risposta supplementare.
- Morsetto "4" dell'apparecchio di risposta su morsetto "4" dell'apparecchio di risposta supplementare.
- Morsetto "5" dell'apparecchio di risposta su morsetto "5" dell'apparecchio di risposta supplementare.

d. Conexión de un puesto de respuesta suplementario WEPACB 247 BIS en opción

1. Conectar debidamente los cables respetando el esquema de cableado.
2. Para conectar el puesto de respuesta al puesto de respuesta suplementario WEPACB 247 BIS, son necesarios 6 cables para todas las funciones. Si utiliza un cable blindado o con una pantalla (lo cual mejora la calidad de la comunicación), conecte el blindaje o la pantalla al borne "3" de cada puesto.

- Terminal "0" del puesto de respuesta en el terminal "0" del puesto de respuesta suplementario
- Terminal "1" del puesto de respuesta en el terminal "1" del puesto de respuesta suplementario
- Terminal "2" del puesto de respuesta en el terminal "2" del puesto de respuesta suplementario
- Terminal "3" del puesto de respuesta en el terminal "3" del puesto de respuesta suplementario
- Terminal "4" del puesto de respuesta en el terminal "4" del puesto de respuesta suplementario
- Terminal "5" del puesto de respuesta en el terminal "5" del puesto de respuesta suplementario.

d. Conexão de um posto de resposta suplementar WEPACB 247 BIS em opção

1. Conectar bem os fios respeitando o esquema de cablagem.
2. Para conectar o posto de resposta ao posto de resposta suplementar WEPACB 247 BIS, são necessários 6 fios para todas as funções. Se utilizar um cabo blindado ou com um ecrã (que lhe fornecerá uma melhor qualidade de comunicação), ligar a blindagem ou o ecrã no terminal «3» de cada posto.

- Terminal "0" do posto de resposta no terminal "0" do posto de resposta suplementar
- Terminal "1" do posto de resposta no terminal "1" do posto de resposta suplementar
- Terminal "2" do posto de resposta no terminal "2" do posto de resposta suplementar
- Terminal "3" do posto de resposta no terminal "3" do posto de resposta suplementar
- Terminal "4" do posto de resposta no terminal "4" do posto de resposta suplementar
- Terminal "5" do posto de resposta no terminal "5" do posto de resposta suplementar



5. MODE D'EMPLOI / GEBRUIKSAANWIJZING / BEDIENANLEITUNG / DIRECTIONS FOR USE / MODALITÀ D'USO / MODO DE EMPLEO / MODO DE UTILIZAÇÃO



a. Utilisation de l'interphone



• Un appel sur le bouton de la platine de rue déclenche un signal sonore sur le poste de réponse. Vous avez 30 sec. pour répondre.

Appuyer sur la touche  pour communiquer avec votre visiteur.

Une seule impulsion sur la touche  est suffisante pour rentrer en communication avec la platine de rue.

- La gâche ou la serrure électrique se commande par la touche *.
- L'automatisme se commande par la touche *.

- La fonction "Monitoring" (écoute de la rue) se commande par la touche .
- Appel Intercom  (avec option poste de réponse supplémentaire WEPACB 247 BIS).
- Pour effectuer un appel interne sur le poste de réponse supplémentaire WEPACB 247 BIS (en option), appuyer sur le bouton . Le voyant s'allume alors en bleu sur le poste de réponse appelé pour signifier un appel intercom.

Appuyer sur  pour répondre. Pour mettre fin à l'intercommunication appuyer de nouveau sur .

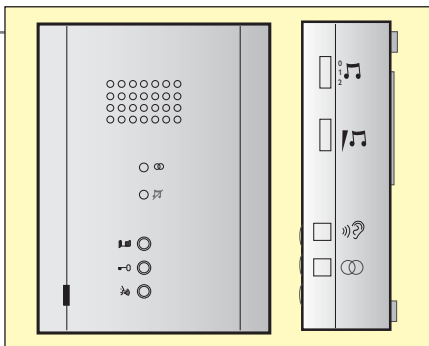

Si pendant une communication interne (Intercom) vous recevez un appel de la platine de rue, le voyant  s'allume alors en vert sur le poste de réponse principal et la fonction intercom se coupe. La communication avec la platine de rue devient prioritaire.







a. Gebruik van de intercom

• Als de belknop van de straatunit wordt ingedrukt, hoort men een geluidssignaal op de antwoordpost. U heeft 30 sec. om te antwoorden. De toets  indrukken om met uw bezoeker te communiceren.

Eén enkele impuls op de toets  volstaat om te kunnen communiceren met de straatunit.

- De schootplaat of het elektrisch slot wordt bediend door de toets * in te drukken.
- Om het automatisme te bedienen, de toets * indrukken.
- De "Monitoring" functie (beluistering van de straat) wordt bediend met de toets .
- Intercom oproep  (met de optie van een extra antwoordpost WEPACB 247 BIS).

Om een interne oproep op de extra antwoordpost uit te voeren WEPACB 247 BIS (in optie), de toets  indrukken. Het blauwe controlelampje gaat vervolgens branden op de opgeroepen antwoordpost om een intercom oproep aan te duiden. Impuls op de toets  voor antwoorden. Om de intercommunicatie te verbreken, opnieuw de toets  indrukken.





Indien tijdens een interne communicatie (Intercom) iemand aanbelt vanaf de straatunit, begint het groene lampje  te branden op de hoofdantwoordpost en wordt de intercomfunctie verbroken. De communicatie met de straatunit krijgt voorrang.



* enkel in « communicatie » modus

a. Verwendung der Sprechanlage

• Ein Drücken auf die Taste der Außensprechstelle löst einen Signalton auf der Innensprechanlage aus. Sie haben 30 Sek. zum Antworten. Auf die Taste  drücken, um mit Ihrem Besucher zu kommunizieren.

Es reicht ein einziger Impuls auf der Taste , um mit der Außensprechanlage sprechen zu können.

- Der Türöffner oder das Elektroschloss werden mit der Taste * bedient.
- Die Torautomatik wird mit der Taste * bedient.
- Die "Monitoring" Funktion (Abhören der Außenstelle) wird mit der Taste  bedient.
- Intercom Anruf  (zusätzliche Innensprechanlage WEPACB 247 BIS optional).
- Um einen Anruf auf die zusätzliche Innensprechanlage WEPACB 247 BIS (optional) durchzuführen, auf die Taste  drücken. Die Kontrollleuchte auf der angerufenen Innensprechanlage leuchtet in blau, um einen Intercom Anruf anzuzeigen.

Auf  drücken, um zu antworten. Um eine Interkommunikation zu beenden, erneut auf  drücken.





Sollten Sie während eines internen Gesprächs (Intercom) einen Anruf von der Außensprechanlage erhalten, leuchtet die Kontrollleuchte  auf der Hauptinnensprechanlage grün und die Intercom Funktion wird unterbrochen. Die Kommunikation mit der Außensprechstelle hat.



*nur im „Kommunikationsbetrieb“ Priorität.

a. Using the interphone

• A call on the roadside panel will trigger an audible signal on the answering unit. You have 30 sec. to answer. Press the key "parole"  to communicate with your visitor.

One press of the  button is enough to establish communication with the street plate.

- The keeper or electric lock is controlled using the  button*.
- The mechanism is controlled using the  button*.
- The "Monitoring" function (for listening to the street) is controlled using the  button.
- Intercom call  (with an optional extra WEPACB 247 response unit).
- To make an internal call to the extra WEPACB 247 response unit (optional), press the  button. The blue light on the response unit then comes on to signal an intercom call.

Press  to answer. To put an end to the communication, press again on .

If, during an internal communication (Intercom), you receive a call from the street plate, the green  indicator lights up on the main response unit and the intercom function cuts out. The communication with the roadside panel has priority.

* in "communication" mode only

a. Utilizzazione del citofono

• Premendo il pulsante di chiamata della pulsantiera esterna, si attiva un segnale sonoro sull'apparecchio di risposta. Sono disponibili 30 sec. per rispondere. Premere il tasto  per comunicare con il visitatore.

È sufficiente premere una singola volta il tasto  per entrare in comunicazione con la pulsantiera esterna.



• L'incontro o la serratura elettrica è comandato dal tasto $\equiv-0$ *.

• L'automazione del cancello è comandata dal tasto  *.

• La funzione "Monitoring" (ascolto in strada) è comandata dal tasto .

• Chiamata Intercom  (con opzione apparecchio di risposta WEPACB 247 BIS).

• Per effettuare una chiamata interna verso l'apparecchio di risposta supplementare WEPACB 247 BIS (in opzione), premere il tasto . Si illumina allora di blu la spia sull'apparecchio di risposta per notificare una chiamata intercom.

Premere  per rispondere. Per mettere fine alla comunicazione interna premere di nuovo il tasto .

Se durante una comunicazione interna (Intercom) si riceve una chiamata dalla pulsantiera esterna, la spia  si accende in verde sull'apparecchio di risposta principale e la funzione intercom si interrompe. La comunicazione con la pulsantiera esterna diventa prioritaria.

* in modalità "comunicazione" soltanto

a. Utilización del Interfono

• Cuando alguien pulsa el botón de llamada de la pletina de calle, el puesto de respuesta emite una señal sonora. A partir de ese momento, usted dispondrá de 30 segundos para responder. Pulse la tecla  para charlar con su visitante.

Basta con pulsar una vez la tecla  para ponerse en comunicación con la placa exterior.

• El cerradero o la cerradura eléctrica se controlan con la tecla $\equiv-0$ *.

• El automatismo se controla con la tecla  *.

• La función "Monitoring" (escucha de la calle) se controla con la tecla .

• Llamada Intercom  (con opción puesto de respuesta suplementario WEPACB 247 BIS).

• Para efectuar una llamada interna en el puesto de respuesta suplementario WEPACB 247 BIS (en opción), apoyar el botón . El piloto se enciende entonces en azul en el puesto de respuesta llamado, lo que significa una llamada Intercom.

Empujar la tecla  para contestar. Para poner fin a la intercomunicación pulsar de nuevo en .

Si durante una comunicación interna (Intercom.) usted recibe una llamada de la placa exterior, el piloto  se enciende entonces en verde en el puesto de respuesta principal y la función Intercom se suspende. La comunicación con la pletina de calle se vuelve prioritaria.

* sólo en modo "comunicación"

a. Utilização do intercomunicador

• Uma chamada no botão da placa de rua dispara um sinal sonoro no posto de resposta. Tem 30 segundos para responder. Premir a tecla  para comunicar com o seu visitante.

Basta um só impulso na tecla  para entrar em comunicação com a placa de rua.



• A chapa-testa ou a fechadura eléctrica comanda-se através da tecla $\equiv-0$ *.

• O automatismo comanda-se através da tecla  *.

• A função Controlo (escuta da rua) comanda-se através da tecla .



• Chamada Intercom  (com opção posto de resposta suplementar WEPACB 247 BIS).

• Para efectuar uma chamada interna no posto de resposta suplementar WEPACB 247 BIS (em opção), carregar no botão . O sinal luminoso acende-se então em azul no posto de resposta chamado para significar uma chamada intercom.

Carregar em  para responder. Para pôr fim à intercomunicação carregar novamente em  .
Se durante uma comunicação interna (Intercomunicador) receber uma chamada da placa de rua, o sinal luminoso  acende-se então em verde no posto de resposta principal e a função intercomunicador corta-se. A comunicação com a placa de rua torna-se prioritária.



* apenas em modo «comunicação»

b. Réglages : 4 réglages sont accessibles sur le côté du poste de réponse

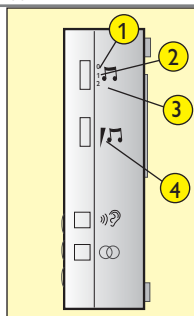

1. Sonnerie coupée (o). Le témoin  clignote alors sur la face avant du poste de réponse.
 2. Mélodie (1). La mélodie 2 sera alors utilisée pour la fonction Intercom (avec option WEPACB 247 BIS)*.
 3. Mélodie (2). La mélodie 1 sera alors utilisée pour la fonction Intercom (avec option WEPACB 247 BIS)*.
 4. Volume de la sonnerie 
- * Ceci vous permet de différencier un appel intercom d'un appel de la platine de rue.





b. Instellingen : 4 instellingen zijn mogelijk op de zijkant van de antwoordpost

1. Uitgeschakelde beltoon (o). Het controlelampje  zal aldus knipperen op de voorkant van de antwoordpost.
 2. Melodie (1). De melodie 2 zal aldus gebruikt worden voor de Intercom functie (met de optie WEPACB 247 BIS)*.
 3. Melodie (2). De melodie 1 zal aldus gebruikt worden voor de intercom functie (met de optie WEPACB 247 BIS)*.
 4. Belvolume 
- *Dit laat toe een intercom oproep te onderscheiden van een oproep vanaf de straatunit.



b. Einstellungen : Auf der Seite der Innensprechstelle sind 4 Einstellungen möglich

1. Klingelton unterbrochen (0). Die Kontrollleuchte  blinkt auf der Vorderseite der Innensprechanlage.
 2. Melodie (1). Die Melodie 2 wird dann für die Intercom Funktion verwendet (mit optionaler WEPACB 247 BIS)*.
 3. Melodie (2). Die Melodie 1 wird dann für die Intercom Funktion verwendet (mit optionaler WEPACB 247 BIS)*.
 4. Die Lautstärke ist einstellbar: 
- * Dieses ermöglicht Ihnen, einen Intercom Anruf von einem Anruf der Außensprechanlage zu unterscheiden.

b. Settings : four adjustments can be accessed on the side of the response unit



1. Cut ringing (o). The  indicator then blinks on the front of the response unit.
 2. Melody (1). Melody 2 is then used for the intercom function (with the optional WEPACB 247 BIS)*.
 3. Melody (2). Melody 1 is then used for the intercom function (with the optional WEPACB 247 BIS)*.
 4. Ring volume 
- * This makes it possible to distinguish between an intercom call and a call from the street plate.

b. Regolazioni : 4 regolazioni sono accessibili sul lato dell'apparecchio di risposta

1. Interruzione suoneria (o). La spia  lampeggia sulla parte anteriore dell'apparecchio di risposta.
2. Melodia (1). La melodia 2 sarà allora utilizzata per la funzione Intercom (con opzione WEPACB 247 BIS)*.
3. Melodia (2). La melodia 1 sarà allora utilizzata per la funzione Intercom (con opzione WEPACB 247 BIS)*.
4. Volume della suoneria .



* Consente di differenziare una chiamata intercom da una chiamata dalla pulsantiera esterna.

b. Ajustes : 4 ajustes son accesibles en el lateral del puesto de respuesta

1. Timbre cortado (O). El piloto  parpadea entonces en la cara frontal del puesto de respuesta.
2. Melodía (1). La melodía 2 se utilizará entonces para la función Intercom. (con opción WEPACB 247 BIS)*.
3. Melodía (2). La melodía 1 se utilizará entonces para la función Intercom. (con opción WEPACB 247 BIS)*.
4. Volumen del timbre .

* Le permite diferenciar una llamada por intercomunicador de una llamada desde la placa de calle

b. Regulações : 4 regulações são acessíveis no lado do posto de resposta

1. Campanha eléctrica cortada (O). O sinal luminoso  pisca então na face dianteira do posto de resposta.
2. Melodia (1). A melodia 2 será então utilizada para a função Intercomunicador (com a opção WEPACB 247 BIS)*.
3. Melodia (2). A melodia 1 será então utilizada para a função Intercomunicador (com a opção WEPACB 247 BIS)*.
4. Volume da campanha .

* Isto permite-lhe diferenciar uma chamada intercomunicador de uma chamada placa de rua.

6. CARACTÉRISTIQUES / TECHNISCHE GEGEVENS / TECHNISCHE EIGENSCHAFTEN / CHARACTERISTICS / CARATTERISTICHE / CARACTERÍSTICAS / CHARACTERÍSTICAS

Poste de réponse

Référence : 810245
Alimentation : 15 VDC
Consommation : 10 W
Dimensions (mm):
150x120x31



Alimentation

Référence : 831254
Adaptateur 230 VAC / 15 VDC =/ 1500 mA
En cas de coupure du cordon d'alimentation veiller à respecter la polarité

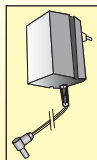

Platine de rue

Température d'utilisation (environ): -10°C à +45°C.
Indice de protection : IP44
Dimension face avant (mm) : 115x152x42

Référence : 820245 Référence : 820246



Antwoordpost Art. Nr.: 810245 Stromversorgung: 15 VDC Verbruik: 10 W Afmetingen (mm): 150x120x31	Voeding Referentie : 831254 Adapter 230 VAC / 15 VDC / 1500 mA <i>In geval van stroomonderbreking, gelieve rekening te houden met de polariteit</i>	Straatunit Referentie : 820245 / 820246 Bedrijfstemperatuur (ongeveer): -10°C tot 45°C. Beschermklasse : IP44 Afmetingen voorkant (mm) : 115x152x42
Innensprechanlag Art. Nr.: 810245 Stromversorgung: 15 VDC Verbrauch: 10 W Maße (mm): 150x120x31	Stromversorgung Art. Nr.: 831254 Adapter 230 VAC / 15 VDC - 1500 mA <i>Sollte das Stromkabel unterbrochen sein, auf die polrichtige Verbindung achten.</i>	Außensprechanlage Art. Nr.: 820245 / 820246 Betriebstemperatur (etwa): -10°C bis +45°C. Schutzzeichen: IP44 Maße der Vorderseite (mm) : 115x152x42
Response unit Reference: 810245 Power supply: 15 VDC Power consumption: 10 W Dimensions (mm): 150x120x31	Power supply Reference: 831254 Adaptor 230 VAC / 15 VDC - 1500 mA <i>If the power supply cable is cut, check the polarity.</i>	Street plate Reference: 820245 / 820246 Usage temperature (approximately): -10°C to +45°C. Protection Index: IP44 Front dimensions (mm): 115x152x42
Apparechio di risposta Codice: 810245 Alimentazione: 15 VDC Consumo: 10 W Dimensioni (mm): 150x120x31	Alimentazione Codice: 831254 Adattatore 230 VAC / 15 VDC / 1500 mA <i>In caso di taglio del cavo di alimentazione, far attenzione a rispettare la polarità.</i>	Pulsantiera esterna Codice: 820245 / 820246 Temperatura di utilizzazione (circa): -da - 10 °C a +45 °C: Indice di protezione: IP44 Dimensione con visiera (mm): 115x152x42
Puesto de respuesta Referencia: 810245 Alimentación: 15 VDC Consumo: 10 W Dimensiones (M): 150x120x31	Alimentación Referencia: 831254 Adaptador 230 VAC / 15 VDC / 1500 mA <i>En el supuesto de corte del cordón de alimentación velar por respetar la polaridad</i>	Placa exterior Referencia: 820245 / 820246 Temperatura de utilización (alrededor de): -10°C a +45°C. Índice de protección: IP44 Dimensión cara frontal (M): 115x152x42
Posto de resposta Referência: 810245 Alimentação: 15 VDC Consumo: 10 W Dimensões (mm): 150x120x31	Alimentação Referência: 831254 Adaptador 230 VAC / 15 VDC / 1500 mA <i>No caso de corte do cordão de alimentação respeite a polaridade</i>	Placa de rua Referência: 820245 / 820246 Temperatura de utilização (aproximadamente): -10°C a +45°C. Índice de proteção: IP44 Dimensão face dianteira (mm): 115x152x42

7. OPTIONS / OPTIES / OPTIONEN / OPTIONS / OPZIONI / OPCIONES / OPÇÕES

Poste de réponse supplémentaire : WEPACB 247 BIS

Toutes les gâches électriques EXTEL : WECA 90201, WECA 90301, WECA 90501.

Toutes les serrures électriques EXTEL : WE 5001/2, WE 5002/2, WE 5003/2 et WE 5004/2.

Toutes les motorisations de Portail EXTEL : WEAT V, WEAT B et WEAT C.

Extra antwoordpost : WEPACB 247 BIS

Alle elektrische schootplaten EXTEL : WECA 90201, WECA 90301, WECA 90501.

Alle elektrische sloten EXTEL : WE 5001/2, WE 5002/2 en WE 5004/2.

Alle poortautomatismen EXTEL : WEAT V, WEAT B en WEAT C.

Zusätzliche Innensprechanlage : WEPACB 247 BIS

Alle elektrischen Türöffner von EXTEL: WECA 90201, WECA 90301, WECA 90501.

Alle Elektroschlösser von EXTEL: WE 5001/2, WE 5002/2 und WE 5004/2.

Alle Torantriebssteuerungen von EXTEL: WEAT V, WEAT B und WEAT C.

Extra response unit: WEPACB 247 BIS

Any EXTEL electric keeper: WECA 90201, WECA 90301, WECA 90501.

Any EXTEL electric lock: WE 5001/2, WE 5002/2 and WE 5004/2.

Any EXTEL gate motor: WEAT V, WEAT B and WEAT C.

Puesto e respuesta suplementario: WEPACB 247 BIS

Todos los cerraderos eléctricos EXTEL: WECA 90201, WECA 90301, WECA 90501.

Todas las cerraduras eléctricas EXTEL: WE 5001/2, WE 5002/2 y WE 5004/2.

Todas las motorizaciones de Portal EXTEL: WEAT V, WEAT B y WEAT C.

Apparechio di risposta supplementare: WEPACB 247 BIS

Tutti gli incontri elettrici EXTEL: WECA 90201, WECA 90301, WECA 90501.

Tutte le serrature elettriche EXTEL: WE 5001/2, WE 5002/2 e WE 5004/2.

Tutte le motorizzazioni per cancello EXTEL: WEAT V, WEAT B e WEAT C.

Posto de resposta suplementar: WEPACB 247 BIS

Todas as chapas-testas eléctricas EXTEL: WECA 90201, WECA 90301, WE 905H, WE905V.

Todas as fechaduras eléctricas EXTEL: WE 5001/2, WE 5002/2 e WE 5004/2.

Todas as motorizações de Portão EXTEL: WEAT V, WEAT B e WEAT C.

8. ASSISTANCE TECHNIQUE / TECHNISCHE HULPVERLENING / TECHNISCHE HILFE / TECHNICAL ASSISTANCE / ASSISTENZA TECNICA / ASISTENCIA TÉCNICA / ASSISTÊNCIA TÉCNICA

Anomalie rencontrée	Cause	Solution
Le poste de réponse ne s'allume pas	Le poste de réponse n'est pas alimenté	Vérifier que la fiche de l'adaptateur soit correctement enfoncée
Pas de communication de l'extérieur à l'intérieur	Trou du micro obstrué	Dégager le trou du micro

Vous pouvez également appeler notre Assistance Technique : AUDIOTEL 0892 350 069 (0,337 € ttc/min.)

Ou consulter notre Site technique EXTEL : www.cfi-extel.com ; Rubrique : Assistance technique

Problem	Oorzaak	Oplossing
De antwoordpost gaat niet aan	De antwoordpost is niet gevoed	Controleren dat de stekker van de adapter correct is ingeduwd.
Geen communicatie van buiten naar binnen	Gat van de micro verstopt	Het gat van de micro vrijmaken

Of onze technische website EXTEL raadplegen : "www.cfi-extel.com", Rubriek : technische hulpverlening.

Aufgetretener Defekt	Grund	Lösung
Die Innensprechanlage schaltet sich nicht ein	Die Innensprechanlage ist nicht mit dem Stromkreis verbunden	Überprüfen ob der Netzadapter richtig eingesteckt ist

Keine Kommunikation von draußen nach drinnen. Loch für das Mikrofon verstopft. Das Loch für das Mikrofon befreien.

Technische Website EXTEL besuchen: "www.cfi-extel.com", Rubrik: Technische Hilfe

Problem	Cause	Solution
The response unit does not light up	The response unit is not under power	Check that the adaptor plug is properly inserted
No communication from outside to inside	Obstructed microphone hole	Clear the microphone hole

Visit our EXTEL technical website: "www.cfi-extel.com", Section: Technical Assistance.

Anomalie riscontrate	Causa	Soluzione
L'apparecchio di risposta non si accende	L'apparecchio di risposta non è alimentato	Verificare che la spina dell'adattatore sia correttamente inserita
Nessuna comunicazione dall'esterno verso l'interno	Foro del microfono ostruito	Liberare il foro del microfono

Consultare il Sito Tecnico EXTEL: "www.cfi-extel.com", Rubrica: Assistenza Tecnica.
Assistenza Tecnica : (39) 02 9648 8432 - assistenza@extelitalia.com

Anomalía encontrada	Causa	Solución
El puesto de respuesta no se enciende	El puesto de respuesta no está alimentado	Comprobar que la ficha del adaptador esté correctamente pulsada
Ausencia de comunicación desde el exterior hacia el interior	Orificio del micro obstruido	Desobstruir el orificio del micro

Consultare il Sito Tecnico EXTEL: "www.cfi-extel.com", Rubrica: Assistenza Tecnica.
Assistenza Tecnica : (39) 02 9648 8432 - assistenza@extelitalia.com

Anomalia encontrada	Causa	Solução
O posto de resposta não se acende	O posto de resposta não é alimentado	Verificar se a ficha do adaptador es á correctamente ligada
Sem comunicação do exterior para o interior	Orificio do micro obstruído	Desimpedir o orificio do micro

Consultar nuestra página Web técnica EXTEL: "www.cfi-extel.com", Rúbrica: Asistencia técnica.
Asistencia técnica : (34) 93 772 85 47 - exteliberica@cfi-extel.com

9. INFORMATIONS POUR LES UTILISATEURS / INFORMATIE VOOR DE GEBRUIKER / INFORMATIONEN FÜR DEN BENUTZER / USER INFORMATION INFORMAZIONI PER GLI UTENTI / INFORMACIONES PARA LOS USUARIOS / INFORMAÇÕES PARA OS UTILIZADORES

- Ne pas ouvrir l'appareil afin de ne pas perdre le couvert de la garantie.
- Lors d'un éventuel retour en SAV, protéger l'appareil afin d'éviter les rayures.
- Entretien avec un chiffon doux seulement, pas de solvants.
- Het toestel niet openen om de dekking van de garantie niet te verliezen.
- Bij een eventuele terugkeer naar de Naverkoopdienst, het toestel beschermen om krassen te vermijden.
- Onderhouden met een zachte doek, geen solventen gebruiken.
- Das Gerät nicht öffnen, um nicht den Garantieschutz zu verlieren.
- Bei einer eventuellen Rücksendung an den Kundendienst das Gerät schützen, um Kratzer zu vermeiden.
- Nur mit einem weichen Tuch reinigen, keine Reinigungsmittel verwenden.
- If the device is opened, the guarantee is invalidated.
- If the device is sent back to SAV, protect it from getting scratched.
- Clean with a soft cloth; do not use solvents.
- Non aprire l'apparecchio al fine di non perdere la copertura della garanzia.
- In caso di un eventuale ritorno al Servizio Post Vendita, proteggere l'apparecchio al fine di evitare di rovinarlo.
- Pulire solo con uno straccio morbido, senza solventi.
- No abrir el aparato con el fin de no perder la tapa de la garantía.
- En el supuesto de una devolución al SPV proteger el aparato con el fin de evitar las rayas.
- Mantenimiento con un paño suave únicamente, sin disolventes.
- Não abrir o aparelho para não perder a cobertura da garantia.
- Aquando de uma eventual devolução ao SAV, proteger o aparelho para os riscos.
- Limpeza apenas com um pano macio, sem solventes.



■ **FR** - Ne jetez pas les piles et les appareils hors d'usage avec les ordures ménagères. Les substances dangereuses qu'ils sont susceptibles de contenir peuvent nuire à la santé et à l'environnement. Faites reprendre ces appareils par votre distributeur ou utilisez les moyens de collecte sélective mise à votre disposition par votre commune.

■ **NL** - De lege batterijen en oude apparaten niet met het huisvuil meegeven: deze kunnen gevaarlijke stoffen bevatten die de gezondheid en het milieu schaden. De oude apparaten door uw distributeur laten innemen of de gescheiden vuilinzameling van uw gemeente gebruiken.

■ **D** - Verbrauchte Batterien und nicht mehr benützte Geräte sind Sondermüll. Sie enthalten möglicherweise gesundheits- und umweltschädliche Substanzen. Geben Sie alte Geräte zur fachgerechten Entsorgung beim Gerätehändler ab bzw. benutzen Sie die örtlichen Recyclinghöfe.

■ **GB** - Don't throw batteries or out of order products with the household waste (garbage). The dangerous substances that they are likely to include may harm health or the environment. Make your retailer take back these products or use the selective collect of garbage proposed by your city.

■ **I** - Non gettare le pile e le apparecchiature fuori uso insieme ai rifiuti domestici. Le sostanze dannose contenute in esse possono nuocere alla salute dell'ambiente. Restituire questo materiale al distributore o utilizzare la raccolta differenziata organizzata dal comune.

■ **E** - No tire las pilas ni los aparatos inservibles con los residuos domésticos, ya que las sustancias peligrosas que puedan contener pueden perjudicar la salud y al medio ambiente. Pídale a su distribuidor que los recupere o utilice los medios de recogida selectiva puestos a su disposición por el ayuntamiento.

■ **P** - Não junte as pilhas nem os aparelhos que já não se usam com o lixo caseiro. As substâncias perigosas que ambos podem conter podem ser prejudiciais para a saúde e para o ambiente. Entregue esses aparelhos ao seu lixeiro ou recorra aos meios de recolha selectiva ao seu dispor.